

Müller Behälter Systeme



11

- Deckelfässer
- Spundfässer und Flaschen
- Trichter
- Silos
- Container
- Klappen
- Fassroller

Sie wollten ein Fass. Jetzt haben Sie ein System

Das Müller Fass als Basismodul eines intelligenten Systems: Aus dem Fass für Lagerung oder Transport wird im Handumdrehen ein Prozessbehälter, der allen Anforderungen an einen modernen Produktionsablauf gerecht wird. Um einen reibungslosen Prozessablauf sicherzustellen, ermöglicht das Müllersystem das problemlose Erweitern mit z. B. Trichtern, Trocknungseinsätzen, Austraghilfen, Mischhauben oder Sieben und passt auch zu allen prozessrelevanten Schnittstellen: Vom Andocken über die staubfreie Beschickung, mit Handlinggeräten bis zur Entleerung in die Produktionseinheit.

Alle Systemteile sind modular aufeinander abgestimmt und untereinander austauschbar. Und weil das Müllersystem so flexibel ist, lassen sich Befüllung oder Lagervolumen individuell auf Ihre Produktion anpassen. Unterschiedliche Fließ-, Misch- oder chemische Eigenschaften verlangen eben nicht Dutzende von unterschiedlichen Behältern, sondern nur den richtigen modularen Aufbau mit System. Standardgrößen sind direkt ab Lager lieferbar.

Müller Qualität – das gibt Ihnen Sicherheit

- Qualitätsmanagement ISO 9001:2000
- Zertifiziert nach Druckgeräterichtlinie 97/23/EG Modul A1, überprüfter Hersteller nach AD 2000-Merkblatt HP 0 und TRR 100 in Verbindung mit DIN EN 729-3
- ATEX-konforme Ausführung für alle Komponenten möglich
- Bauartgeprüfte Behälter UGM-überwacht
- UN Gefahrgutzulassung für alle gängigen Größen
- Sämtliche Standardartikel ab Lager lieferbar
- Es werden ausschließlich Bleche mit Abnahmeprüfungszeugnissen nach DIN EN 10204/3.1 B verwendet

Spundfässer und Flaschen

Trichter



Silos



Container



Klappen



Fassroller



**Im Ganzen perfekt, genial im Detail:
Müller Deckelfässer**

Für alle Anforderungen haben wir die passenden Behälter in der richtigen Qualität: Müller Deckelfässer in GMP-gerechter Pharma Ausführung, stumpf geschweißt, spaltfrei ohne Falze und deshalb einfach und rückstandsfrei zu reinigen. Das sehr niedrige Taragewicht überrascht und dennoch können Sie sich auf maximale Stabilität verlassen.

Was Müller Fässer sonst noch bieten, zeigen auch die folgenden Details:

- Volumina von 0,1 bis 1000L und das in 16 verschiedenen Durchmessern
- Werkstoffe in Edelstahl Rostfrei 1.4541, 1.4301, 1.4404, Hastelloy und Sonderwerkstoffe
- Mit UN-Zulassung für Feststoffe und Flüssigkeiten
- Oberfläche Korn 320 geschliffen, für optimalen Produktaustrag, $Ra \leq 0,6 \mu m$
- Für weitere Anforderungen elektrochemisch poliert, HALAR- oder PTFE-beschichtet

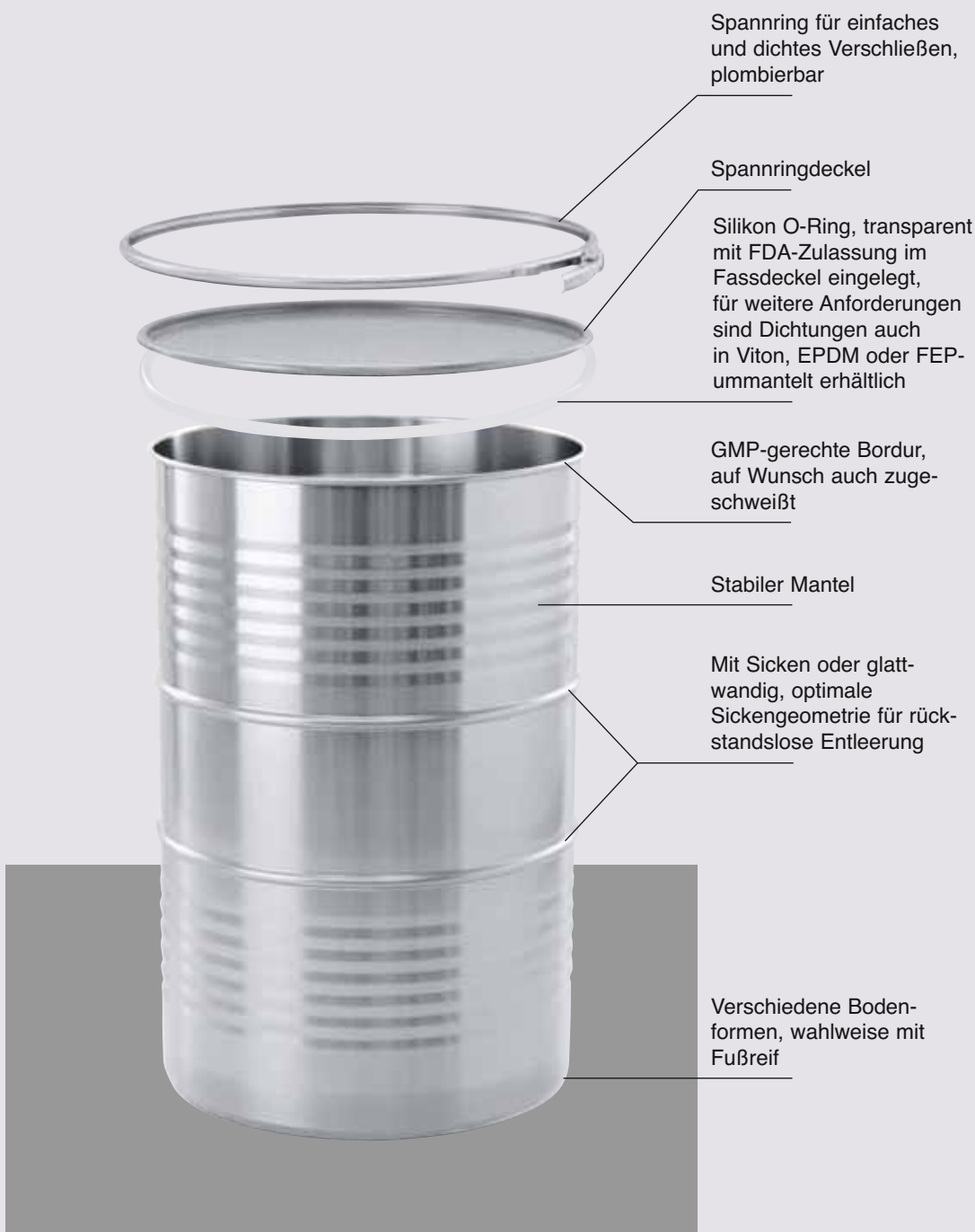

Deckelgriff



Tragegriffe



Fallgriffe



Etiketthalter



Drehzapfen



Scharnier



Kennzeichnung

Einfache und effektive Handhabung – der Müller Fassadeckel mit Einfüllstutzen bildet ein geschlossenes System für ein sicheres und staubfreies Befüllen.



Passgenau aufeinander abgestimmte Komponenten machen aus dem Fass einen Prozessbehälter – mit dem Müller Trocknungseinsatz für Granulate und Tabletten.



Doppelt schützt besser – in einer rauen Prozessumgebung bieten doppelwandige Fässer das entscheidende Plus an Robustheit und Sicherheit.



Platz kostet Raum – und Raum kostet Geld. Konische Fässer sparen Platz. Ineinander gestapelt schrumpft ihr Raumbedarf ab dem zweiten Fass auf ein Drittel. Sehr praktisch, sehr wirtschaftlich, sehr zu empfehlen.



Doppelwandige Fässer zum Temperieren des Fassinhaltes – innen glattwandig, außen mit Spiralmantel, damit die Kühl- oder Heizflüssigkeit gleich weiß, wo's lang geht.



Alles ist rundum durchdacht – vollständige Restentleerung bei Platz sparender Bauhöhe ist mit dem benutzerfreundlichen, seitlichen Auslass garantiert. Typ und Größe des seitlichen Anschlusses sind frei wählbar.













Leerer Raum im Fass hat klare Nachteile – Transport und Lagervolumen sind nicht zum Nulltarif zu haben. Mit der Müller Mischhaube, per Spannring angekoppelt, wird leerer Raum erst dann angedockt, wenn er gebraucht wird.



Müller Fässer sind für unterschiedliche Umgebungsbedingungen ausgelegt – und sie passen sich gleichzeitig an wechselnde Prozessbedingungen an. Eine restlose Flüssigkeitsentleerung ist auch bei Überdruck sicher und problemlos mit dem Müller Steigrohr-Deckel möglich.



Volumen in Liter	2.1/01	2.1/06	2.1/03	2.1/04	2.1/05	2.2/01
						
	Nenn-Durchmesser in mm					
0,1	–	–	80	–	–	–
0,2	–	–	80	–	–	–
0,5	120	–	120	120	–	–
1,0	120/170	–	120/170	120/170	–	–
1,5	170	–	170	170	–	–
3,0	170/250	–	170/250	170/250	250	–
5,0	250	250	250	250	250	–
10	250/315	250/315	250/315	250/315	250/315	–
20	315	315	315	315	315	–
30	315/375	375	315/375	315/375	315/375	375
35	–	315	–	–	–	–
50	375/450	375/450	375/450	375/450	375/450	375
70	375/450	375/450	375/450	375/450	375/450	375
100	450/560	450/560	450/560	450/560	450/560	450
120	–	–	–	–	–	500
150	560	560	560	560	560	–
170	–	–	–	–	–	560
200	560/600	560/600	560/600	560/600	560/600	560
250	600	600	600	600	600	–
300	600/710	600/710	600/710	600/710	600/710	–
350	710	710	710/800	710/800	710	–
400	710	710	710/800	710/800	710	–
500	–	–	800/950	800/950	–	–
600	–	–	950	950	–	–
700	–	–	950/1200	950/1200	–	–
800	–	–	1200	1200	–	–
1000	–	–	1200	1200	–	–
Anwendungen	Universell, mit Sicken, aufeinander stapelbar. Glattwandig auf Wunsch. Optimal zu reinigen	Für Reinigung in Reinigungsanlagen entwickelt. Optimale Innen- und Außen-Reinigung. Bordur zugeschweißt	Optimal zu reinigen, glattwandig, aufeinander stapelbar	Innendruck, hohe Gewichte	100 %tiges Entleeren von Flüssigkeiten	Platz sparend ineinander stapelbar

	2.2/02	2.6/01	2.6/02	2.6/03	2.6/05	
Volumen in Liter						
	konisch gefalzt	Mantelverstärkung	Schutzmantel	Isolationsmantel	Thermomantel druckstabil	
	Nenn-Durchmesser in mm					
0,1	–	–	–	–	–	
0,2	–	–	–	–	–	
0,5	–	–	–	–	–	
1,0	–	120	120	120	–	
1,5	–	–	–	–	–	
3,0	–	170	170	170	–	
5,0	–	250	250	250	–	
10	–	250/315	250/315	250/315	–	
20	–	315	315	315	315	
30	375	315/375	315/375	315/375	315/375	
35	–	–	–	–	–	
50	375	375/450	375/450	375/450	375/450	
70	375	375/450	375/450	375/450	375/450	
100	450	450/560	450/560	450/560	450/560	
120	500	–	–	–	–	
150	–	560	560	560	560	
170	560	–	–	–	–	
200	560	560/600	560/600	560/600	560/600	
250	–	600	600	600	–	
300	–	710	710	710	710	
350	–	710/800	710/800	710/800	800	
400	–	710/800	800	800	800	
500	–	800/950	950	950	950	
600	–	950	950	950	–	
700	–	950/1200	1200	–	1200	
800	–	1200	1200	–	1200	
1000	–	1200	1200	–	–	
Anwendungen	Boden eingefalzt, Mantelnaht überlappt (ab 100 Stck.)	Schutz gegen Beschädigung, innen glatt, sehr stabil, Außenmantel mit Haltesicken für maschinelles Handling	Schutz gegen Beschädigung des Innenfasses, innen glatt	Schützen und Isolieren	Heizen/Kühlen mit flüssigem Medium bei geringem Überdruck	

Mehr Information?

www.mueller-gmbh.com

Deckelfässer

Willkommen da, wo es richtig zur Sache geht

Bei vielen Verfahren sind Flüssigkeiten und Gefahrstoffe wie Säuren, Laugen, hochreine oder toxische Medien im Spiel. Und sie müssen oft unter extremen Bedingungen wie hohem Druck oder hohen Temperaturen gelagert oder transportiert werden. In den spezifischen Prozessen der Pharmaindustrie wiederum spielt das hygienische Design eine wichtige Rolle. Für diese Umgebungsbedingungen müssen Spundfässer entsprechend ausgelegt und besonders sicher sein.

Und genau da fühlen sich Müller Spundfässer in ihrem Element. Die entscheidenden Faktoren hierbei sind die richtige Auswahl des Materials, sowie eine glatte und spaltfreie Innenverarbeitung der Fässer. Nicht zu vergessen, die unterschiedlichen Verschlüsse und Dichtungen.

Trichterkannen vereinen die Vorteile von Deckel- und Spundfass: leichtes, sicheres Handling, Umfüllen ohne Einsatz eines losen Trichters, große Reinigungsöffnung.

Spundfässer und Flaschen

Trichter

Silos

Container

Klappen

Fassroller



Modulares Produktkonzept, vielfältige Verschlussvarianten und besonders fit für problematische Flüssigkeiten: Müller Spundfässer

Dort, wo sichere Lagerung, Transport und Handling von hochreinen, gefährlichen, toxischen Medien angesagt sind, zeigen Edelstahl-Spundfässer von Müller ihre besonderen Stärken. Der gewölbte Boden, das spaltfrei, glatt gearbeitete Fassinnere und die Anordnung der Verschlüsse garantieren eine rückstandslose Restentleerung und zuverlässige Entsorgung des Füllgutes. Und was die Sicherheit anbetrifft: Sämtliche Standardfässer

tragen die UN-Zulassung für verschiedene Stoffklassen und Gefahrstufen, z.B. UN 1A1/X2.0/700, auch für weitere, zahlreiche Bauvarianten:

- Volumengrößen von 10 bis 250 Liter in verschiedenen Durchmessern
- Werkstoffe in Edelstahl Rostfrei 1.4301, 1.4404, Hastelloy und Sonderwerkstoffe
- Oberfläche Korn 320 geschliffen, $Ra \leq 0,6 \mu m$, für weitere Anforderungen elektrochemisch poliert, HALAR- oder PTFE-beschichtet (Flanschausführung)
- Gefalzte Fässer als Transportfässer z.B. für die Riechstoff- und Aroma-Industrie
- Ultra-Clean Ausführung für die Halbleiterindustrie



Standardverschraubung



Sterilverschraubung

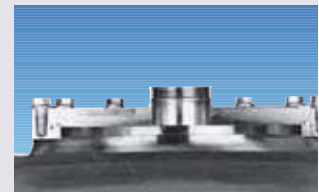

Flanschverbindung



Verschlussdeckel



Rollreifen



Mantelspund



TC-Stützen

Automatische Entleerung ist sicherer als von Hand – das Füllgut wird restlos mit Druckluft über das Steigrohr in den Produktionskreislauf gefördert.



Die sichere Alternative zu Glasflaschen im Laborbereich: Flaschen aus Edelstahl – unzerbrechlich und mit UN-Zulassung.









Für die besonderen Hygienevorschriften in der Pharma- und Halbleiterindustrie sind wir bestens vorbereitet – Ultra-Clean Spundfässer mit Sterilver schraubung, innen und außen natürlich völlig spaltfrei, GMP- und FDA-konform.



Wir wollen Ihre Prozesse nicht nur sicherer, sondern auch effizienter und wirtschaftlicher machen – deshalb sind Müller Fässer auch in stapelbarer und staplergerechter Ausführung lieferbar; denn liegende Mehrwegbehälter nutzen alle Vorteile, die ein Hochregal bietet.



	2.4/01	2.4/02	2.4/03	2.4/04	2.4/05	2.3/2.5
Volumen in Liter						
	Standard	Ultra-Clean	gefalzt	Flansch- ausführung	mit Rollreifen	Flaschen/ Trichterkanne
	Nenn-Durchmesser in mm					
1,5	-	-	-	-	-	120
3,0	-	-	-	-	-	170
5,0	-	-	-	-	-	170
11,5	-	-	250	-	-	-
25	-	-	-	-	-	300
30	375	375	315	375	-	
65	-	-	375	-	-	
70	375	375	-	375	-	Auf Anfrage
100	560	560	-	560	-	
130	-	-	450	-	-	
200	560	560	-	560	560	
250	-	-	600	-	-	
Anwendungen	Für Flüssigkeiten aller Art, für Gefahrguttransporte, innen spaltfrei, UN 1A1/X2.0/700	Für hochreine Flüssigkeiten, innen und außen spaltfrei, UN 1A1/X2.0/700	Leichte Ausführung bei größeren Stückzahlen, z.B. für Essenzen/Aromen, UN 1A1/X.....	Flansch als Reinigungsöffnung, zur Installation von Spezialarmaturen, Innenbeschichtete Fässer, innen spaltfrei, UN 1A2/X2.0/700	Ideal, wenn das Fass liegend gerollt wird, innen spaltfrei, UN 1A1/X2.0/700	Unzerbrechlich, auf Wunsch mit UN-Zulassung

Mehr Information? www.mueller-gmbh.com

Deckelfässer

Hohe Anforderungen, saubere Lösungen, verlustfreies Handling

Füllen und Umfüllen von Fässern sind besondere Situationen, denn jedes Mal kommt der Inhalt mit der Umwelt in Berührung. Symmetrische und asymmetrische Trichter mit Absperrklappen bis zur Nennweite 300 machen den ganzen Vorgang staub- und verlustfrei und das nicht nur mit Fässern von Müller.

Unterschiedliche Konen und Auslaufhilfen, vom Haken bis zum pneumatischen Vibrator, unterstützen die problemlose Entleerung. Und das Schöne daran: Der Trichter wird nur aufgesetzt, wenn er gebraucht wird. Das spart Platz und ist ausgesprochen wirtschaftlich.

Spundfässer und Flaschen

Trichter

Silos

Container

Klappen

Fassroller



**Einer für alle – alle für einen:
Müller Trichter**

Das Müller-Trichtersystem setzt neue Maßstäbe an Sicherheit, Schnelligkeit und Wirtschaftlichkeit. Speziell konstruiert zum sicheren, staubfreien und dosierten Entleeren von Fässern. Genial durchdacht – einfach den Trichter von Hand aufsetzen, Spanning schließen, fertig. Die patentierte MC-Klappe macht das Reinigen leicht und schnell. Für schwer fließende Produkte sorgen verschiedene

Auslaufhilfen für eine effiziente Entleerung:

- Die Trichter gibt es mit Klappen in verschiedenen Nennweiten für alle Müller Deckelfässer von Ø 170 mm bis Ø 800 mm
- Die Trichter sind symmetrisch mit 60°, 90° - Konen oder asymmetrisch und auch in Sonderwinkeln lieferbar
- Oberfläche Korn 320 geschliffen, $Ra \leq 0,6 \mu m$, für weitere Anforderungen elektrochemisch poliert, hochglanzpoliert, HALAR- oder PTFE-beschichtet

Sicher, einfach und dicht verschließbar mit dem Fass-Spannring. Auf Wunsch passend zu Ihrem Fass (Metall, Fibre, Kunststoff)

Auslaufstutzen mit eingezogenem Rand für sanftes Eintauchen in die Silikonabdeckung

Klappe NW 100 – 300, Typ MC oder für weitere Anforderungen Typ MRF und Sonderausführungen

Auslaufwinkel 60°/90°, asymmetrisch. Auf Wunsch Sonderwinkel

Silikon O-Ring, transparent mit FDA-Zulassung im Trichterrand eingelegt. Für weitere Anforderungen, Dichtungen in Viton, EPDM oder FEP-ummantelt möglich

Spanning



Schauglas



Vibrator



Haken/Quirl



Griffe



Rückhaltestab



Dorn-Aufnahme

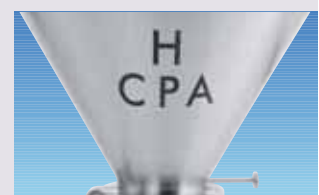

Kennzeichnung

Geniales Funktionsprinzip – selbst konische und glattwandige Fässer werden „greifbar“. Die Kippvorrichtung ist direkt am Trichter angebracht. Auch geeignet für Kunststofffässer und Fibredrums.



Asymmetrische Trichter helfen schlecht fließenden Produkten auf die Beine.



Kein Störfaktor – Inliner bleiben an Ort und Stelle. Foliensäcke werden durch einen Rückhaltestab fixiert. Da kann nichts verrutschen.



Nestaufnahme – das Fass immer im Mittelpunkt. In Nestaufnahmen wird das Fass mit dem Trichter automatisch zentriert und sicher an Ort und Stelle gehalten.



Deckelfässer

Schnell, beweglich und jederzeit einsatzbereit

Im Müller-System lassen sich Silos genauso zum Lagern und Transportieren einsetzen wie zum Mischen, Einfüllen, Umfüllen und Entleeren. Vor allem aber bestechen sie durch ihre Volumina, die von 5 bis 1200 Litern reichen. Damit sind sie vom Laboreinsatz bis zur Großchargenfertigung eine multitalentierete Systemkomponente für Flüssigkeiten, Pulver oder pastöse Medien. Durch seine große Öffnung lässt sich das Silo einfach und schnell reinigen.

Im Müller-System lassen sich die Silos mit allen anderen Modulen kombinieren; z.B. mit passenden Fahrgestellen und Zusatzkomponenten. So lässt sich dasselbe Silo wirtschaftlich einsetzen: als Sammelbehälter, als Ansatzbehälter oder als Rührbehälter.

Spundfässer und Flaschen

Trichter

Silos

Container

Klappen

Fassroller



Konstruktiv in Aufbau und Bauform: Müller Silos

Überall da, wo nicht gekippt werden soll oder muss, lassen sich Müller Silos intelligent und wirtschaftlich in die Prozesse integrieren. Auch beim Beschicken durch die Decke. Durch ihre große Öffnung sind sie einfach und problemlos zu reinigen und schnell wieder einem neuen Befüllungsprozess zuführbar. Je nach Fließ-

verhalten der Medien stehen verschiedene Auslaufkonen zur Verfügung: symmetrisch 60° und 90° oder asymmetrisch. Auch hier sorgt die geschliffene Oberfläche für optimalen Produktaustrag.

- Werkstoffe in Edelstahl Rostfrei 1.4541, 1.4301, 1.4404, Hastelloy und Sonderwerkstoffe
- Für Feststoffe und Flüssigkeiten
- Oberfläche Korn 320 geschliffen, für optimalen Produktaustrag, $Ra \leq 0,6 \mu m$
- Für weitere Anforderungen elektrochemisch poliert, HALAR- oder PTFE-beschichtet



Schauglas



Vibrator



Haken/Quirl



Schiebegriffe



Elektrisch leitfähige Rollen



Aufnahmezapfen



Füllstützen

Pneumatische Befüllung – das Silo wird über ein Saugrohr befüllt. Der Reinigungsfilter ist mit einem Spannring auf dem Silodeckel befestigt.



Jederzeit mobil – das Silo im praktischen Gestell, auch mit elektrisch leitfähigen Rollen. Je nach Prozessverlauf ist das Silo lose eingebettet oder fest mit dem Gestell verschweißt.



Befüllung durch die Decke – das Silo wird einfach über die Bodenöffnung gefahren, angedockt und schon kann über die Deckendurchführung direkt in die Maschine im unteren Stockwerk entleert werden.



Silo mit Füllstutzen im Deckel – so kann staubfrei und einfach befüllt werden. Drehzapfen am Mantel dienen als Aufnahmepunkt für den Hebekran oder für eine Müller-Traverse.



Deckelfässer

Premium XXL – ein Qualitätsanspruch der von Müller sein könnte

Immer wenn größere Mengen Produkt hergestellt und hohe Schüttgewichte im Einsatz sind, kommen Container in unterschiedlichen Größen und Formen ins Spiel. Hier ist das Containersystem von Müller gefragt, das mit seinen anforderungsgerechten Ausführungen die jeweils beste Lösung bietet. Es passt sich mit bis zu 2000 Litern Inhalt den größeren Mengen an riesel- und schüttfähigem Material an und wird gleichzeitig den hohen Anforderungen der Chemie-, Pharma- oder Lebensmittelprodukten gerecht, um die Stoffe sicher in den Produktionsprozess einzubringen. Große Volumina und hohe Gewichte brauchen nicht nur die richtigen Container, sondern auch das richtige Handling dazu. Viele Beispiele und Anwendungen finden Sie im Prospekt **1.2 Müller Handling Systeme**.

Spundfässer und Flaschen

Trichter

Silos

Container

Klappen

Fassroller



**Die Anwendung bestimmt die Form:
Müller Container**

Container ist nicht gleich Container. Die Anwendung bestimmt die Form. Egal ob zylindrische Pharmacontainer, IBC's oder Rechteckcontainer, bei Müller finden Sie für jede Aufgabenstellung die richtige Lösung:

- Volumina bis 2000 Liter
- Werkstoffe in Edelstahl Rostfrei 1.4541, 1.4301, 1.4404, Hastelloy und Sonderwerkstoffe
- Für Feststoffe und Flüssigkeiten
- Oberfläche Korn 320 geschliffen, für optimalen Produktaustrag, $Ra \leq 0,6 \mu m$
- Für weitere Anforderungen elektrochemisch poliert, HALAR- oder PTFE-beschichtet

Silikon O-Ring, transparent mit FDA-Zulassung im Deckel eingelegt. Für weitere Anforderungen sind Dichtungen auch in Viton, EPDM oder FEP-ummantelt erhältlich

Mit großem abnehmbarem Deckel im Behälterdurchmesser

Stapelbares, stabiles Gestell, hubwagen- und staplergerecht

Geschliffene Oberfläche für optimalen Produktaustrag

Auslaufkonus symmetrisch 60°/90° oder asymmetrisch mit verschiedenen Auslaufklappen

Mannloch mit Spannringdeckel, dicht verschlossen

Fahrgestelle passend zu Ihrer Aufgabenstellung



Schauglas



Vibrator



Schiebegriffe



Andockstation



Entlüftungsstutzen



Etiketthalter

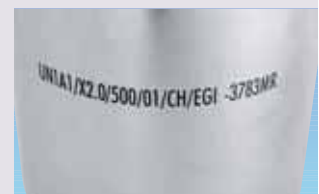

Kennzeichnung

Runde Pharmacontainer – maximale Stabilität. Optimal zu reinigen, bestes Fließverhalten. Die Container sind für die Aufnahme mit Dorngreifer konzipiert, damit beim automatisierten Handling alles am Platz bleibt.



Ihr Produkt bestimmt die Form des Containers – hier wird der Container vom Mischer über eine Schwalbenschwanzverbindung aufgenommen und pneumatisch verriegelt.



Rechteckcontainer – die Platz sparende Lösung. Maximales Füllvolumen bei minimalen Abmessungen. Oberfläche IIIc, Ra innen $\leq 0,6 \mu\text{m}$.



Nur beim Müller IBC – Spannringsdeckel im Behälterdurchmesser. Dadurch ist der Containerinnenraum frei zugänglich für eine einfache und gründliche Reinigung.



Deckelfässer

Absperren und Dosieren beim Pulverhandling leicht gemacht:

Die Klappe wurde speziell für die Pharmaindustrie entwickelt und wird heute überall da eingesetzt, wo häufiger Produktwechsel stattfindet. Die Klappe läßt sich ohne Werkzeug mit wenigen Handgriffen zerlegen und ist dadurch ausgesprochen reinigungsfreundlich. Egal ob mit Handhebel, pneumatischem Stellmotor oder elektrischem Stellungsregler – mit der patentierten MC-Klappe können alle Schnittstellen bewältigt werden. Viele Beispiele und Anwendungen zum Thema „Staubfrei“ finden Sie im Prospekt 1.3 Müller Staubfrei Systeme.

Spundfässer und Flaschen

Trichter



Silos



Container



Klappen

Fassroller



**Ein System für alle Fälle:
Die beliebte Pharmaklappe
von Müller**

Die GMP- gerechte MC-Klappe von Müller ist für Schüttgüter konzipiert. Sie überzeugt auch in Bezug auf Wirtschaftlichkeit, denn sie zeichnet sich durch kurze Montagezeiten aus, ist ohne Werkzeug zerlegbar und deshalb besonders optimal zu reinigen. Ihre Bedienung ist einfach, zuverlässig und sicher.

Weitere Vorteile:

- NW 100, 150, 200, 250 und 300 ab Lager lieferbar
- Produktberührte Teile in Edelstahl Rostfrei 1.4404, 1.4581, 1.4462
- Auch mit Drageeteller lieferbar für Tabletten oder Kapseln
- Niedrige Bauhöhe
- Auf Wunsch gibt es auch eine ATEX-konforme Ausführung für den Einsatz in Zone 21

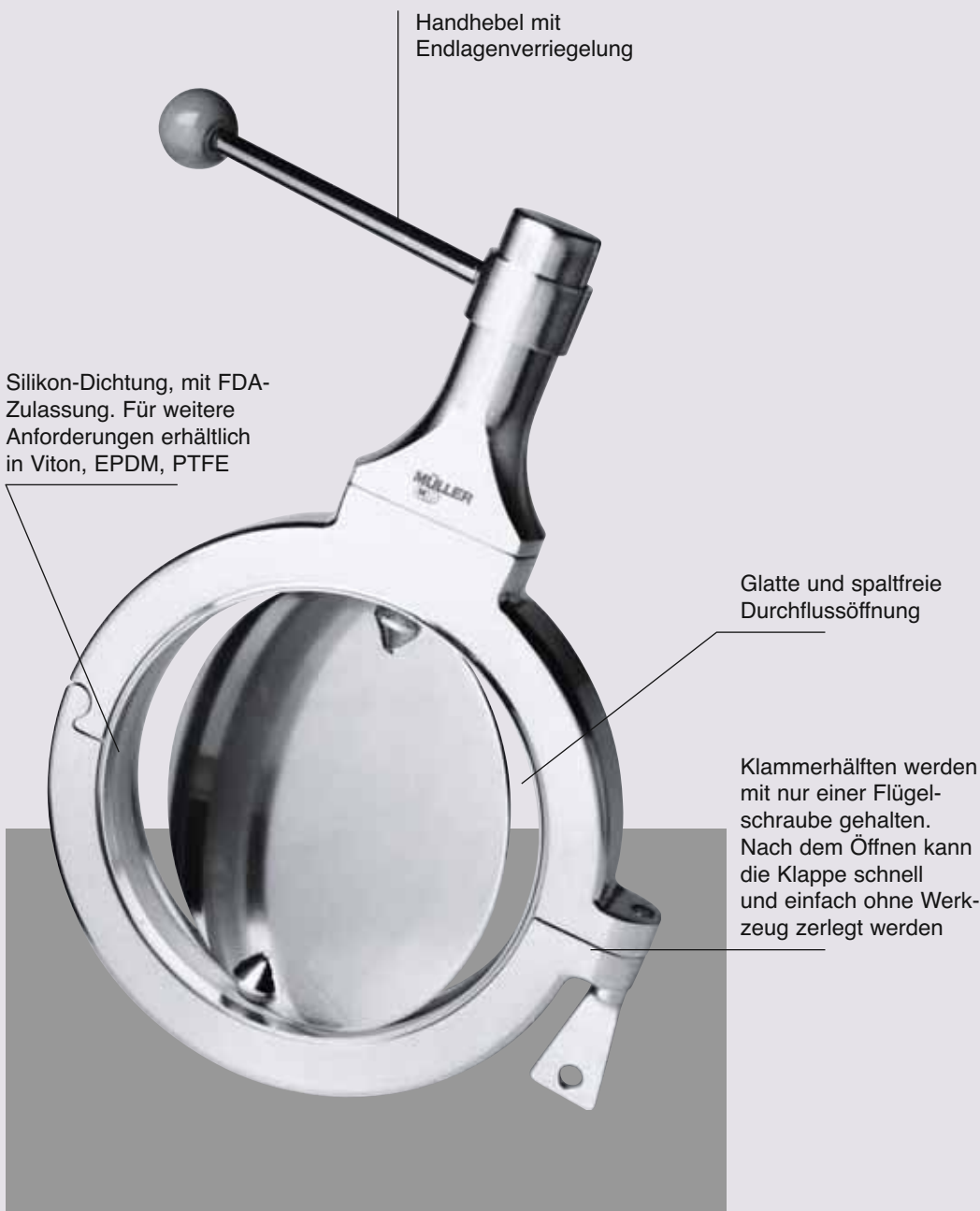

Dragee-Teller



Stellmotor pneumatisch



Stellmotor mit Endlagenabfrage

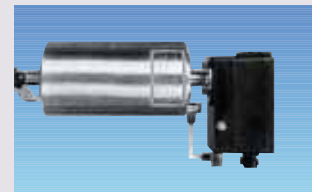

Stellmotor mit Stellungsregler



Handhebel lang

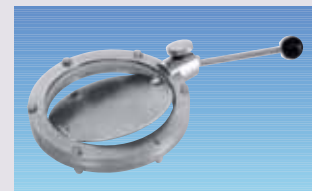

Flanschklappe Typ MRF

Patentierte MC-Klappe – massive Teile in Kompaktbauweise: Flansch mit Anschweißbund, Dichtung in Lebensmittelqualität, Teller mit Achsbolzen, Verriegelung für Flanschverbindung, Klammer und Antrieb.



Alle Absperrventile auf einen Blick – MC-Klappe, MRF-Klappe, Kugelhahn, Kugelventil, Antriebe und Zubehörteile.



Alles unter Kontrolle – zum Absperrn des Trichters und somit zum kontrollierten und dosierten Entleeren.



Alle Schnittstellen problemlos bewältigen – hier ein Beispiel zum kontrollierten Absperrn von Einfüllöffnungen.



Deckelfässer

Wir wollen etwas bewegen

Fassroller sind in jedem Betrieb unersetzlich, in denen Fässer ständig transportiert werden müssen.

Fassroller machen Fässer mobil und Arbeitsabläufe flexibel. Mit Fassrollern können Fässer sicher und leicht von Hand überall dahin transportiert werden, wo sie gebraucht werden.

Der Grundform nach gibt es die Müller Fassroller in zwei Typen: Die rechteckige Form mit Schiebegriff für Fässer mit verschiedenen Durchmessern oder für niedrige Fässer und eine runde Form, passend zum Fassdurchmesser.

Spundfässer und Flaschen

Trichter

Silos

Container

Klappen

Fassroller



**Sicher und flexibel von A nach B:
Müller Fassroller**

Die Müller Fassroller sind durchweg in Edelstahl Rostfrei 1.4301 konstruiert, das macht sie nicht nur robust und langlebig, sondern erleichtert auch die Reinigung. Die Rollen sind aus Polyamid mit Edelstahlgehäuse. Für weitere Anwendungen sind Rollen

auch elektrisch leitfähig lieferbar nach ATEX für Zone 0 und 20. Die Tragkraft reicht bis 300 kg und das durchdachte Zubehörsystem bringt ungeahnte Einsatzmöglichkeiten.

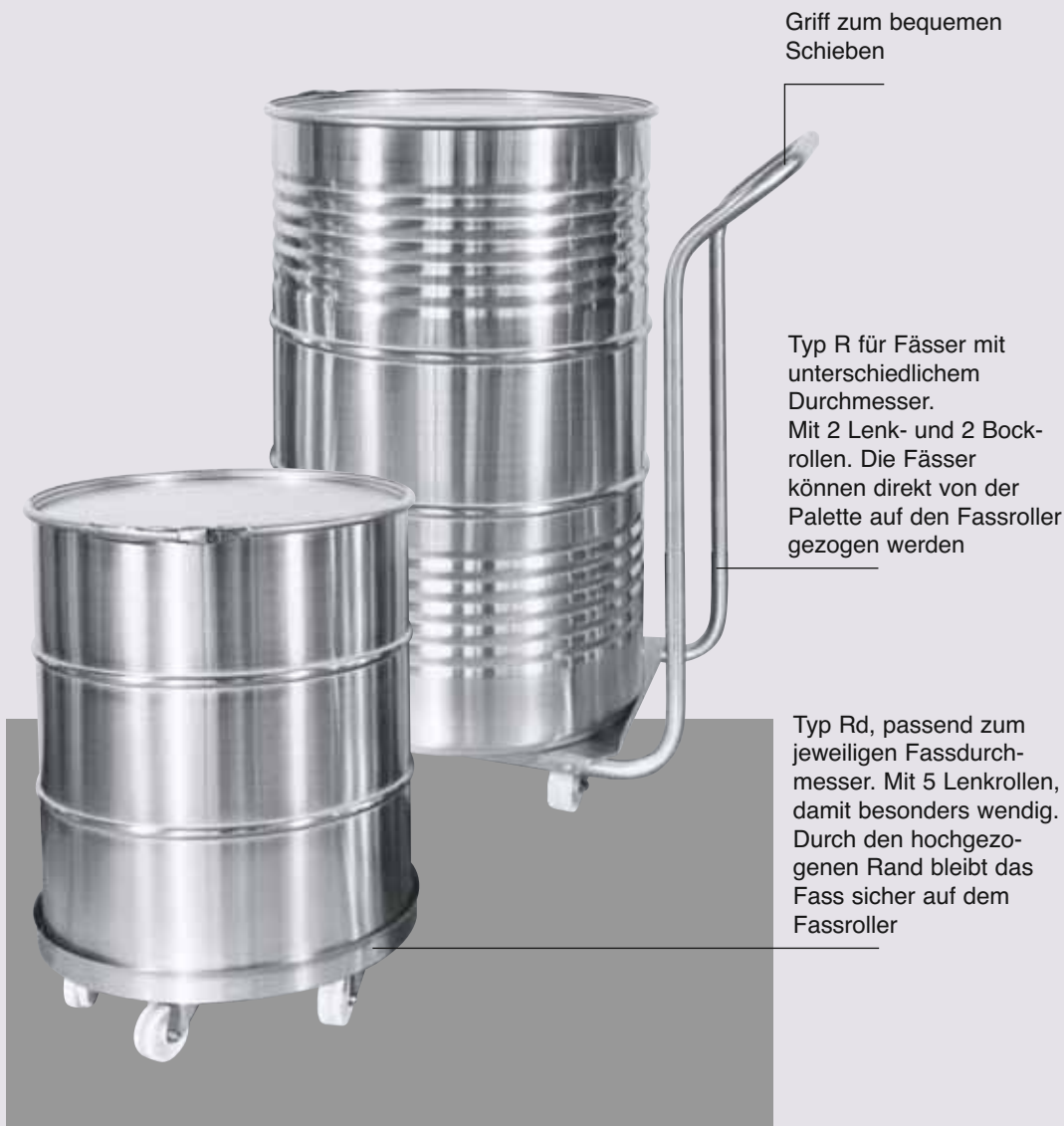

Mit Reinigungsöffnung



Elektrisch leitfähige Rollen



Positionierungsbolzen



Ausschnitt für Kugelhahn



Räder direkt am Fass



Fassroller abnehmbar



Radfeststeller

Rundum funktionell – der runde Fassroller ist besonders wendig und einfach zu positionieren.



Rundum speziell – für besondere Anwendungsfälle können die Rollen natürlich auch direkt am Fass befestigt werden.









Äußerst Flexibel - der Fassroller mit Spannring ist fest mit dem Fass verbunden und trotzdem jederzeit abnehmbar.



Leicht im Handling – mit dem Schiebegriff wird das Fass einfach unter der Befüllöffnung positioniert.



	6.1/01	6.1/02	6.1	6.1	6.1	6.1
						
	Typ Rd	Typ R	Fasswagen	Tieflader	Sonderanfertigung	elektrisch leitfähige Rolle
	für Fassdurchmesser (mm)					
	315	bis 560	Auf Anfrage	Auf Anfrage	Auf Anfrage	für alle Fassroller möglich
	375	bis 600				
	450	bis 710				
	500					
	560					
	600					
	710					
Anwendungen	5 Lenkrollen, einfaches und sicheres Transportmittel, Tragkraft bis 300 kg	Fässer können ab Palette direkt auf den Fassroller gezogen werden. Tragkraft bis 300 kg, für kleine Fässer	Für kurze Transportwege	Niedrige Bauhöhe	Für kundenspezifische Anforderungen	Elektrisch leitfähige Rollen ATEX, Zone 0 und 20, Gehäuse in Edelstahl

Mehr Information?

www.mueller-gmbh.com

Weitere Firmen der Müller-Gruppe stellen sich vor

Immer wichtiger wird eine vertrauensvolle Zusammenarbeit mit kompetenten Partnern, die Ihr Geschäft verstehen. Als unser Kunde erwartet Sie eine umfassende Partnerschaft. Und Sie bekommen die Innovation und Kompetenz einer der weltweit führenden Unternehmens-Gruppe für Verpackung, Handling, Transport und Systemtechnik.

Wenn Sie jetzt Lust verspüren, mit uns zu sprechen und Fragen zu stellen, dann ist dies unsere herzliche Einladung dazu.

www.muellerdrums.com

Müller AG Verpackungen
Tramstrasse 20
CH-4142 Münchenstein

Telefon: +41 (0)61/4161200
Telefax: +41 (0)61/4161222
E-Mail: info@muellerdrums.com

CH-6260 Reiden

Telefon: +41 (0)62/7495010
Telefax: +41 (0)62/7495015

www.plastomatic-ag.com

Plastomatic AG
Falkensteinerstrasse 4
CH-4132 Muttenz

Telefon: +41(0)61/4679393
Telefax: +41(0)61/4679399
E-Mail: info@plastomatic-ag.com

www.leichtfass.com

Leichtfass AG
Bahnhofstrasse 11
CH-4142 Münchenstein

Telefon: +41(0)61/4113388
Telefax: +41(0)61/4113390
E-Mail: info@leichtfass.com

www.foerdertechnik.ch

Fördertechnik AG
Känelmattstrasse 7
CH-4142 Münchenstein

Telefon: +41(0)61/4161212
Telefax: +41(0)61/4161213
E-Mail: info@foerdertechnik.ch

Mit einem Klick neue Horizonte öffnen

Als Kunde erleben Sie Müller immer aus einem Guss. Zuständigkeiten ergeben sich nicht aus der Organisation, sondern allein durch Ihre Aufgabenstellung. Kundennähe und individuelle Beratung geben die entscheidenden Impulse. Deshalb sind wir mit 40 engagierten Vertretungen in allen bedeutenden Zentren der Industrienationen weltweit aktiv und immer vor Ort.

Erleben Sie unser Potenzial bei Ihrem nächsten Projekt. Klicken Sie sich ein in unsere Welt der Müller Systemtechnik und nutzen Sie unser Know-how packender Ideen in Edelstahl. Original von Müller Rheinfelden.



www.mueller-gmbh.com

Müller GmbH
Industrieweg 5
D-79618 Rheinfelden

Telefon: +49(0)7623/969-0
Telefax: +49(0)7623/969-69
E-Mail: info@mueller-gmbh.com

