

Die mobile MÜLLER Hubsäule

Ideal für den Transport und das Heben Ihrer EURO-Paletten oder IBC Container! Mit der mobilen Hubsäule von Müller ist das exakte Positionieren z. B. über einer Tablettenpresse ein Kinderspiel. Auch längere Wegstrecken können dank des integrierten, elektrischen Fahrtriebs mühelos zurückgelegt werden. Verschiedene Typen stehen zur Auswahl: von 500 kg bis 1500 kg Tragkraft.

Das Gerät kann mit unterschiedlichen Tragarm- und Aufnahmesystemen ausgestattet werden - auch für Ihre Behälter passend. Und wenn Sie Fässer statt Containern im Einsatz haben, lässt sich das Gerät auch mit einem Kipptrieb ausstatten. So können schwere Lasten einfach und ergonomisch gehoben und transportiert werden

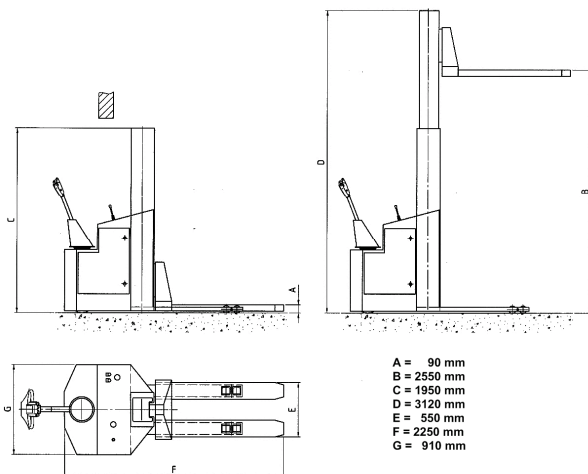

Details:

- für das Handling von Euro-Paletten oder IBC Containern
- GMP gerecht, auch Teleskopmast durch vollständige Abdeckung im Frontbereich
- Gerätehöhe 1950 mm – passt durch jede Tür
- Hubbereich kann komplett ausgenutzt werden
- Hubhöhe max. 2550 mm
- einfache Bedienung und exaktes Positionieren mit elektrischem Fahrtrieb
- Heben/Senken hydraulisch
- hohe Standsicherheit
- wartungsfreundlich
- komplett in Edelstahl 1.4301/AISI 304
- Tragkraft bis 1500 kg
- CE geprüft
- auf Wunsch auch mit Kipptrieb zum Einsatz als Fasskipper
- auf Wunsch auch für ATEX Zone 1/21 oder 2/22

Wir freuen uns auf Ihre Anfrage!